

PROFESSIONAL LIGHTING



# MAGNOLUX

1200 | 2400 | 3600

STUDIOBLITZGENERATOREN

MADE IN GERMANY



- + SCHNELL
- + VIELSEITIG
- + PROFESSIONELL

**Multiblitz**<sup>®</sup>

**+ PROFESSIONAL LIGHTING**

**MAGNOLUX**  
1200 | 2400 | 3600

## MIT MICROPROZESSOREN DER JÜNGSTEN GENERATION

Mit der Stabilität, Zuverlässigkeit und Langlebigkeit aller Multiblitz Geräte.

Sicher, schnell und präzise zu bedienen dank spezialgesicherter Leuchtenstecker und beleuchteter Funktionsschalter. Die Kompatibilität zu anderen Multiblitz Generatoren und Kompaktgeräten gewährleistet, in ein großartiges System zu investieren.

## MAGNOLUX FAKTEN

- + Extrem gleichmäßige Leistungsabgabe – perfekt für die digitale Fotografie.
- + Kürzeste Aufladezeiten ab 0,4 sec (MALUX-12).
- + Stabilisierte Farbtemperatur.
- + Stufenlose Energieregulierung für jeden Leistungskanal – dadurch großes, asymmetrisches Leistungsspektrum, 5 Blenden pro Kanal einstellbar. Leistungsverringern ohne Abblitzen.
- + Symmetrische und asymmetrische Leistungsverteilung.
- + Digitale Displays in 1/10 Blendenwerten für jeden Leistungskanal.
- + Beleuchtete, griffige Bedienelemente – sicheres Arbeiten auch im dunklen Studio. Zusätzliche Rückmeldung über grüne LED's.

### Neu:

- + Mit integriertem, 16 Kanal Funkempfänger (RADIO SLAVE)
- + Schnittstelle für Funkempfänger LUXREM-R
- + Alle Funktionen des Magnolux Systems sind auch mit der LUXREM-T Funkfernbedienung in Kombination mit einem LUXREM-R Funkempfänger steuerbar. Im Verbund mit der MB-Studio Software kann die Steuerung auch problemlos über Mac und PC erfolgen.

**Multiblitz**<sup>®</sup>

LUXREM-T  
Funk-Fernbedienung



## IDEAL FÜR ALLE ANFORDERUNGEN DER DIGITALEN FOTOGRAFIE.

Das Multiblitz Lichtformerprogramm mit „V“-Bajonett – die Garantie für grenzenlose Kreativität.

### 1 RINGBLITZLEUCHE

Bis 1200 Ws, mit Wechselreflektoren. Geeignet für alle Kameratypen. Raffinierte Mode- und Peopleaufnahmen mit Portraitreflektor und Diffusorscheibe Exakte Sach- und Makroaufnahmen mit dem Standardreflektor. Stabile Kameraschiene mit Schnellwechselplatte.



### 2 STUFENLINSE

Scheinwerfer mit 2000 Ws., Stufenlinse 150 mm Ø. 250 mm Ø. Für hartes, gerichtetes Licht mit einem breiten Fokussierbereich und harten Schatten.

### 3 OCTOBOXEN

8-eckige Softboxen, passend für die MALAX Blitzköpfe. Mit 120 cm Ø, 150 cm Ø, 213 cm Ø, 254 cm Ø der ideale Lichtformer für weiche Lichtgestaltung. Abnehmbare Diffusortücher, jeweils innen und aussen, ermöglichen vielseitig steuerbare Kontraste und die Möglichkeit zwischen verschiedenen Lichtnuancen zu variieren.

Wer helle ist, klickt bei uns rein: [www.multiblitz.de](http://www.multiblitz.de)

## SOFTBOXEN FÜR ANSPRUCHSVOLLE LICHTGESTALTUNG



RIREC 60/80, 60 x 100 / 80 x 140 cm  
 PROTUR, für RIREC 60  
 RECWAN 60/80, 60 x 100 / 80 x 140 cm

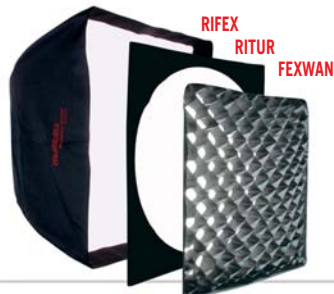

RIFEX 80/110, 75 x 75 / 110 x 110 cm  
 RITUR 80/110, 75 x 75 / 110 x 110 cm  
 FEXWAN 80/110, 75 x 75 / 110 x 110 cm



LUFEX 65, 65 x 65 cm



RIRIP 30, 30 x 140 cm  
 RECWAN 30, 30 x 140 cm

MUSEN  
 Infrarotauslöser



MURAS-T  
 RS<sup>2</sup> FUNKAUSLÖSER



MADE IN GERMANY

## UM DIE ECKE GEDACHT.

Sie wollen keinen Kabelsalat und keine Signalstörungen durch Infrarotfernbedienungen. Wir haben nachgedacht und gehandelt. Das Ergebnis: die Multiblitz-Funkfernbedienung.

Mauern, Ecken, Stellwände – für herkömmliche Infrarotfernbedienungen möglicherweise ein Grund nicht optimal zu funktionieren. Unsere Funkfernbedienung kennt keine Hindernisse. Im Gegenteil: Ihr Funktionsumfang und ihre Leistungsstärke sind so groß, dass Sie nie mehr darauf verzichten werden wollen.



LUXREM-R LUXREM-T

Mit der Fernbedienung können Sie über eine USB - Schnittstelle alle Funktionen des MAGNOLUX Systems auch über Ihren Computer steuern. Die MB-STUDIO Software läuft auf Windows- und Macintosh-Rechnern. Wichtige Projekte und komplexe Blitzgeräteeinstellungen lassen sich mit dem Multitalent problemlos speichern.



MB-STUDIO Software

### OCTOBOXEN

- RIFOC 120, 120 cm Ø
- RIFOC 150, 150 cm Ø
- RIFOC 213, 213 cm Ø
- RIFOC 254, 254 cm Ø

### KREATIV KITS

Mit den Softbox Kreativ Kits lassen sich unterschiedlichste Lichtstimmungen bis hin zu einem sehr warmen „Sunset“- ähnlichen Effekt erzeugen. Ein Kreativ Kit enthält vier Panels die verteilt über die Innenfläche der Softbox angebracht werden können.



RIFLAP

**Softscheiben**  
hitzeresistent, für Normalreflektoren  
RISOF-2 / RISOF-3

**Klappenvorsatz**  
für Normalreflektoren,  
integrierter Filterhalter,  
4-Flügel  
RISAB-24 / RISAB-34

**Wabenreflektor**  
65°, 18cm Ø, LUNOS

**Normalreflektor**  
65°, 50° silberne oder  
weiße Reflektionsfläche  
RINOS-2 / RINOW-2  
RINOS-3 / RINOW-3

**Wabenfilter**  
Verschiedene Größen  
(klein, mittel, groß)  
RIWAN-2S, M, L  
RIWAN-3S, M, L

**Reflexschirme**  
in weiß (80cm Ø) oder  
silberweiß, umkehrbar  
(110cm Ø)  
VARES / VAREU

**Fresnelvorsatz**  
mit integrierter  
Irisblende  
RASTU

**Lichttubus**  
mit Wabeneinsatz  
STUSCH + RIBUS

**Weichstrahlreflektor**  
weiß mit Gegenreflektor  
RIWEW

**Lightball**  
360° surround light  
RIGLOB

**Engstrahler**  
35°, RIENG

**Weitwinkelreflektor**  
120°, RIWEI

**Beauty Reflektor**  
für People-, Fashion  
und Beauty-Fotografie  
Ø 44 cm  
Wabenfilter  
Ø 13 cm  
RIBEAU



# DAS PANEL

## Totale Kontrolle

- 1 Schalter Gerät EIN - AUS
- 2 Schalter Halogenlicht EIN - AUS
- 3 Schalter Halogenlicht 100%
- 4 Energieregler Kanal I
- 5 Display Kanal I
- 6 Energieregler Kanal II
- 7 Display Kanal II
- 8 Handauslöser / Test
- 9 Akustische Bereitschaftsanzeige EIN - AUS
- 10 Optische Abblitzkontrolle EIN - AUS
- 11 Fotозelle EIN - AUS
- 12 Fotозelle
- 13 Tragegriff Generator
- 14 Anschluss für Antenne des integr. RADIO SLAVE Funkempfängers
- 15 Synchronbuchsen IN + THRU
- 16 Sicherungsautomat
- 17 Netzsteckdose
- 18 Leuchtensteckdose Kanal I
- 19 Leuchtensteckdose Kanal II
- 20 Leuchtensteckdose Kanal II (nur MAGNOLUX 3600)



- 21 Steckdosenverriegelung
- 22 Kanal I EIN - AUS
- 23 Kanal II EIN - AUS
- 24 Kanal II, 2. Leuchte EIN - AUS (nur MAGNOLUX 3600)
- 25 Umschalten Kanal I / I+II
- 26 Schnittstelle für LUXREM-R Funkempfänger (seitlich)
- 27 Bereitschafts-LED für das RADIO SLAVE Empfängermodul

Alle Tasten mit LED-Rückmeldung!

# DIE BLITZRÖHREN

## Präzision auch im Detail

Die steckbaren Quarzblitzröhren mit verschraubten Kontaktstiften aus massivem Messing und Keramiksockeln – präzise gefertigt für eine lange Lebensdauer. UV-gesperrt für farbneutrale Wiedergabe.



# MAGNOLUX – BLITZKÖPFE

- + Stabile Leichtmetall/Kunststoff-Konstruktion.
- + Mit dem bewährten V-Bajonett für das riesige Multiblitz Lichtformerprogramm.
- + Steckbare Blitzröhre bis 4000 Ws auf höchstem Keramiksockel.
- + Neutrales Farbverhalten durch UV-Sperrung.
- + Mit 650 W Halogen unter Schutzglas. Separater Schalter für Halogenlicht.
- + Eigene Thermo-sicherung.
- + Handgriff, Stativbefestigung und Reflektorfixierung.
- + Ventilatorgekühlt.

# DIE SERIE PERFEKTER STUDIOBLITZGENERATOREN



## MAGNOLUX 1200

Der extrem Kleine und Schnelle für Mode und Menschen.

- + Symmetrische Energieverteilung an zwei Leistungskanäle
- + Asymmetrische Leistungsabgabe durchstufenlos regelbare Kanäle
- + 2 Leuchtenanschlüsse

## MAGNOLUX 2400

Das bevorzugte Gerät für die tägliche Studioarbeit.

## MAGNOLUX 3600

Der Generator mit der raffiniertesten Leistungsverteilung.

- + Asymmetrische Energieverteilung an zwei Leistungskanäle
- + Jeder Kanal stufenlos regelbar
- + 3 Leuchtenanschlüsse, ungewöhnlich großer Variationsbereich

- + 6 Kanal RADIO SLAVE Empfänger integriert
- + Schnittstelle für LUXREM-R Funkempfänger integriert



## DIE „S“-LEUCHE

Alle Vorteile der Standardleuchte.

- + Mit Spezialblitzröhre bis 4000 Ws für sehr kurze Leuchtzeiten mit allen MAGNOLUX-Generatoren.
- + Extreme 1/3.500 sec mit Magnolux 1200.

**MADE IN GERMANY**

**MAGNOLUX**

# DAS MAGNOLUX-SYSTEM

## MULTIBLITZ LICHTFORMER UND ZUBEHÖR.

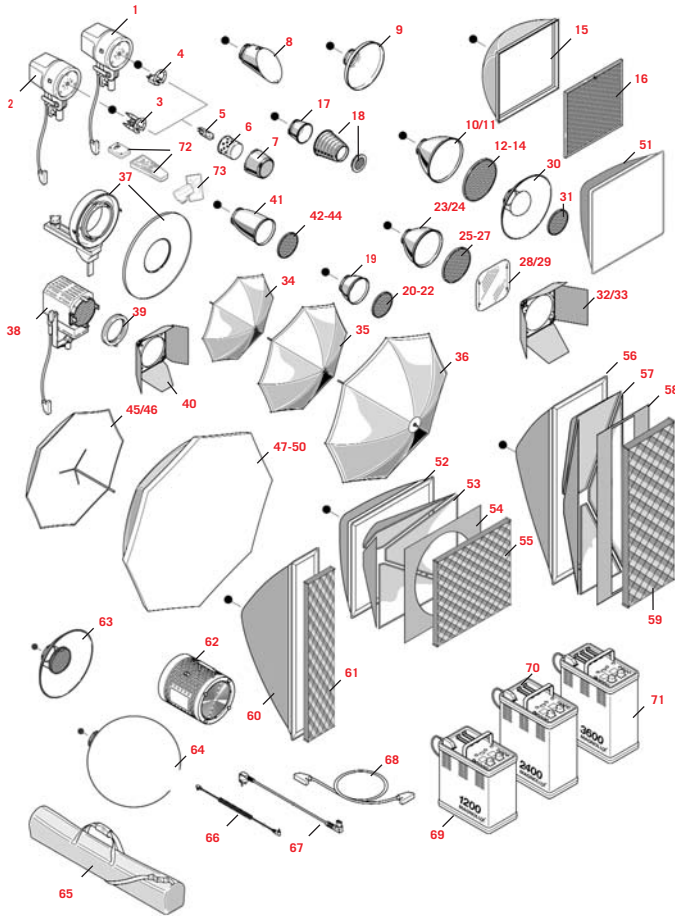

- |             |  |
|-------------|--|
| 1 MALAX-40  | 39 MAFIL-20                                    |
| 2 MALAX-24S | 40 MATOR-20                                    |
| 3 MAROW-S   | 41 RIENG                                       |
| 4 MAREW     | 42 RIWANG-S                                    |
| 5 VAJOG-2   | 43 RIWANG-M                                    |
| 6 RIKLA     | 44 RIWANG-L                                    |
| 7 RIKAP     | 45 RESBO-S                                     |
| 8 RIVER     | 46 RESBO-M                                     |
| 9 RIWEI     | 47 RIFOC-120                                   |
| 10 RINOS-2  | 48 RIFOC-150                                   |
| 11 RINOW-2  | 49 RIFOC-213                                   |
| 12 RIWAN-2S | 50 RIFOC-254                                   |
| 13 RIWAN-2M | 51 LUFEX-65                                    |
| 14 RIWAN-2L | 52 RIFEX-80/110                                |
| 15 RIMUL-51 | 53 RIFLAP-80/110                               |
| 16 COMWAL-1 | 54 RITUR-80/110                                |
| 17 STUSCH   | 55 FEKWAN-80/110                               |
| 18 RIBUS    | 56 RIREC-60/80                                 |
| 19 LUNOS    | 57 RIFLAP-100/140                              |
| 20 LUWAN-S  | 58 PROTUR                                      |
| 21 LUWAN-M  | <small>(STRAPLITE-EFFEKT FÜR RIREC-60)</small> |
| 22 LUWAN-L  | 59 RECWAN-60/80                                |
| 23 RINOS-3  | 60 RIRIP-30                                    |
| 24 RINOW-3  | 61 RECWAN-30                                   |
| 25 RIWAN-3S | 62 RASTU                                       |
| 26 RIWAN-3M | 63 RIBEAU                                      |
| 27 RIWAN-3L | 64 RIGLOB                                      |
| 28 RISOF-3  | 65 MUBAG-120                                   |
| 29 RISOF-2  | 66 MASYG                                       |
| 30 RIWEW    | 67 MANET                                       |
| 31 WABWEW   | 68 MAKUV/MAKIV                                 |
| 32 RISAB-24 | 69 MALUX-12                                    |
| 33 RISAB-34 | 70 MALUX-24                                    |
| 34 VATHRU   | 71 MALUX-36                                    |
| 35 VARES    | 72 LUXREM-RT/                                  |
| 36 VAREU    | MB-SOFTWARE                                    |
| 37 MARILA-N | 73 MURAS-RT                                    |
| 38 MASTU-20 |  |

## MAGNOLUX-FAKTEN

- + MAGNOLUX 1200 UND 2400 MIT 2 LEUCHTENANSCHLÜSSEN, MAGNOLUX 3600 MIT 3 ANSCHLÜSSEN.
- + JEDER LEUCHTENANSCHLUSS MIT SEPARATEM EIN-AUS-SCHALTER, DURCH MIKROSCHALTER GEGEN FEHLBEDIENUNG GESICHERT.
- + HALOGENEINSTELLICHT BIS 650 W, PROPORTIONAL ZUR BLITZENERGIE, EXTRA-SCHALTER FÜR HALOGEN 100 %.
- + OPTISCHE UND AKUSTISCHE BEREITSCHAFTSANZEIGE.
- + IR-FOTOZELLE, ABSCHALTBAR.
- + 2 SYNCHRONANSCHLÜSSE „SYNC-IN/-THRU“
- + GENERATOREN VENTILATOR-GEKÜHLT – FÜR HARTEN DAUEREINSATZ.
- + STABILER HANDGRIF, METALL-GEHÄUSE MIT SICHERHEITS-KANTEN AUS KUNSTSTOFF.

Technische Daten	MAGNOLUX 1200	MAGNOLUX 2400	MAGNOLUX 3600	
Blitzenergie	~J(Ws)	1200	2400	3600
Netzspannung	V		230-240	
Leitzahl, ISO 100/m Reflektor RINOS-2/50°		128*	180*	225*
Farbtemperatur		5100 K, stabilisiert über den gesamten Reglbereich		
Leitblende ISO 100, 1m		128*	180*	180,6*
Variationsbereich in 1/10 Blenden	~J(Ws)	in 6 Blenden einstellbar 1200 - 37      2400 - 75		7,5 Blenden einstellb. 3600 - 37
Blitzdauer t 0,5 Mit Blitzleuchte MALAX-40	sec	1/1000 - 1/2000	1/600 - 1/1500	1/500 - 1/1500
Mit Blitzleuchte MALAX-24S	sec	1/1600 - 1/3600	1/1000 - 1/ 2700	1/800 - 1/2400
Blitzfolge, 100% Energie	sec	0,4-0,8	0,5-1,8	0,8-2,8
Leuchtenanschlüsse		2	2	3
Leistungsverteilung (Ws)		A 1x 1200 -75 600 - 37 B 2x < 600 - 37	A 1x 2400 - 150 1200 - 75 B 2x < 1200 - 75	A 1x 3600 - 225 1x 2400 - 150 B 1x 1200 - 75 C 1x 2400 - 150 2x 600 - 37
Halogeneinstelllicht		proportional zur Blitzenergie 650 W / 220 - 240 V		
Leistungsregelung		2 Drehpotentiometer		
Blitzauslösung		Fotозelle, Synchronkabel, Handauslöser, Infrarot, Funk (RADIO SLAVE, LUXREM RT)		
Spannung am Synchronkabel		9 V		
Blitzspannungsstabilität	%	+/- 1		
Anschlußwerte	A/VA (W)	16 / 3700	16 / 3700	16 / 3700
Elektrische Sicherheit		Funkentstörung CE, DIN IEC 491, VDE 0882		
Abmessungen (Höhe inkl. Bügel)	(mm)	180 x 270 x 330	180 x 270 x 395	
Gewicht Generator	kg	6,4	8,2	9,5
Gewicht Blitzleuchte	kg		2,1	

Toleranzen der technischen Daten für Meßwerte und Bauelemente nach DIN und IEC-Norm | Technische Änderungen vorbehalten

## UNSER STARKER PARTNER

# Multiblitz®

FERDINAND - PORSCHE - STR. 19  
D-51149 KÖLN | GERMANY

FO: +49 2203 - 93 96 10  
FAX: +49 2203 - 93 96 49

E-MAIL: INFO@MULTIBLITZ.DE  
WWW.MULTIBLITZ.DE

# MAGNOLUX

1200 | 2400 | 3600